

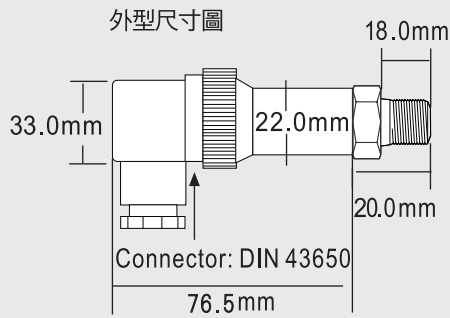

微壓用

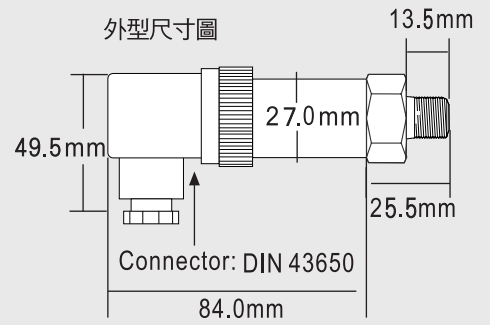

常壓用



- 德製陶瓷隔膜.穩定度高
- 精確度: $\pm 0.5\%$ F.S.; $\pm 1\%$ F.S.(-1~0 bar, 0~1 bar)
- 壓力範圍: -1, 0.1, 0.4, 0.6, 1, 2, 4, 6, 10, 16, 25, 40, 100, 160, 250, 400 bar...
- 測量絕對壓及錶壓
- 過載壓力: 1.5倍F.S.



規格特性

- ◆ 精確度: 0.5% F.S.
- ◆ 溫度飄移: 0.5% F.S.
- ◆ 誤差值: 0.5% F.S.
- ◆ 穩定度: 0.5% F.S./year
- ◆ 零點輸出: 4mA_{dc}
- ◆ 高點輸出: 20mA_{dc}
- ◆ 過載壓力: 1.5x Full Scale
- ◆ 破壞壓力: Absolute Pressure: 5x F.S.
Gauge Pressure: 3x F.S.
- ◆ 反應時間: <math><10</math> msec
- ◆ 震動率: 10~2050Hz, 20 sinusoidal, 3 axes
- ◆ 溫度線性補償: -10~80°C, 0.5hr soaks at Temp.
- ◆ 溫度係數: 100ppm/°C (0~60°C)
- ◆ 工作環境溫度/溼度: -20~90°C / <math><95\%</math> RH (不結露)
- ◆ 儲存環境溫度/溼度: -50~125°C / <math><95\%</math> RH (不結露)
- ◆ 電源輸入: DC12~30V (2-wire loop)
- ◆ EMC抗干擾保護等級: 80 MHz ~ 1 GHz
- ◆ 壓力接口材質: 316L stainless steel
- ◆ 電氣接頭: DIN 43650

選用型號規格

BVS - 代碼1 - 代碼2 - 代碼3 - 代碼4

碼1	輸入範圍	碼2	接續牙口
N01	-1~0 bar	S	1/2" PT
N11	-1~1 bar	N	1/4" PT
000.1	0.1 bar	O	其他螺牙
000.4	0.4 bar		
000.6	0.6 bar	碼3	訊號輸出
001	0~1 bar	A	4~20 mA
002	0~2 bar	V	0~10Vdc
004	0~4 bar		
006	0~6 bar	碼4	測量介質
010	0~10 bar	S	一般環境
016	0~16 bar	O	具腐蝕性
025	0~25 bar		
040	0~40 bar		
100	0~100 bar		
160	0~160 bar		
250	0~250 bar		
400	0~400 bar		
O	其他範圍		

接線圖

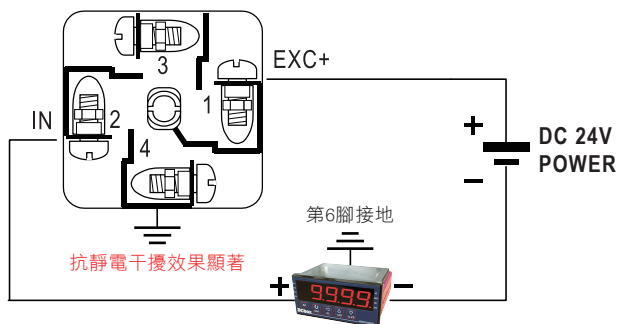

電錶(可搭配:MA4/MA5/MA5H-A)